

ONVO

KULLANIM KILAVUZU

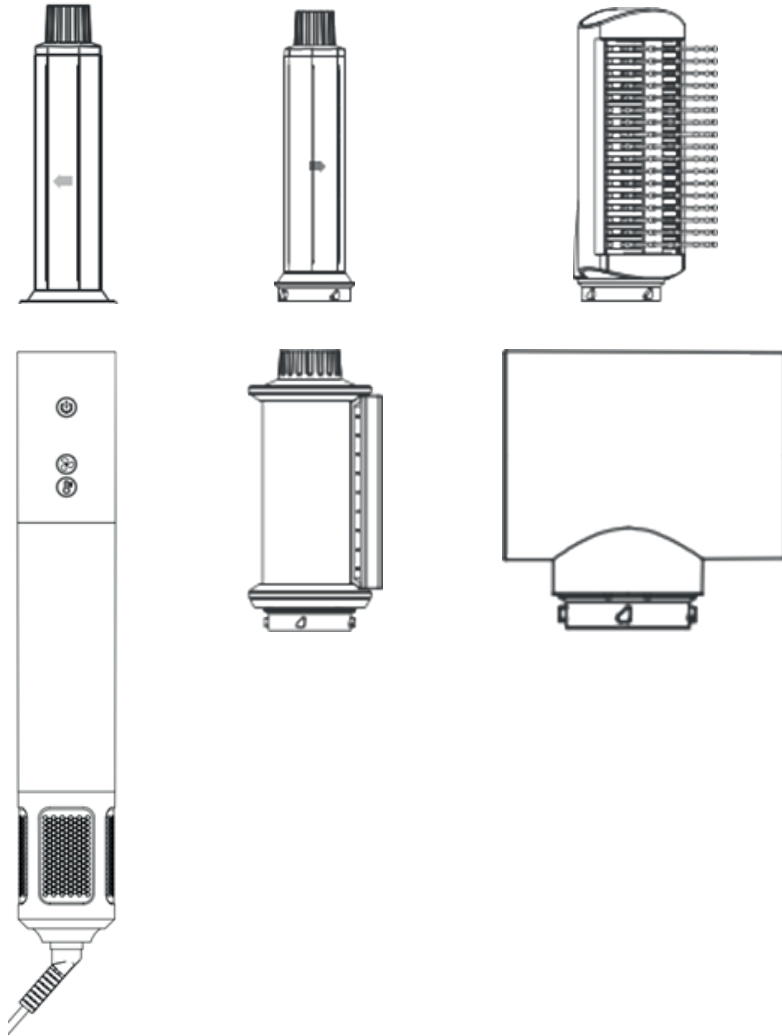

OVHC03 SAÇ ŞEKİLLENDİRİCİ

onvo.com.tr

1. TEKNİK ÖZELLİK VE PARÇA AÇIKLAMALARI	1
2. GENEL AYRINTILAR VE KULLANIM TANIMI	2
3. SAÇ ŞEKİİENDİRİCİ NASIL KULLANILIR?	3
4. TEMİZLİK VE BAKIM	4
5. KULLANIM TALİMATLARI VE UYARILAR	5
6. SORUN GİDERME VE TEKNİK DESTEK	6

TEKNİK ÖZELLİKLER VE PARÇA AÇIKLAMALARI

TEKNİK ÖZELLİKLER

Model: OVHC03

Voltaj: 220-240V , 50/60Hz

Güç: 1100-1300W

PARÇA AÇIKLAMALARI

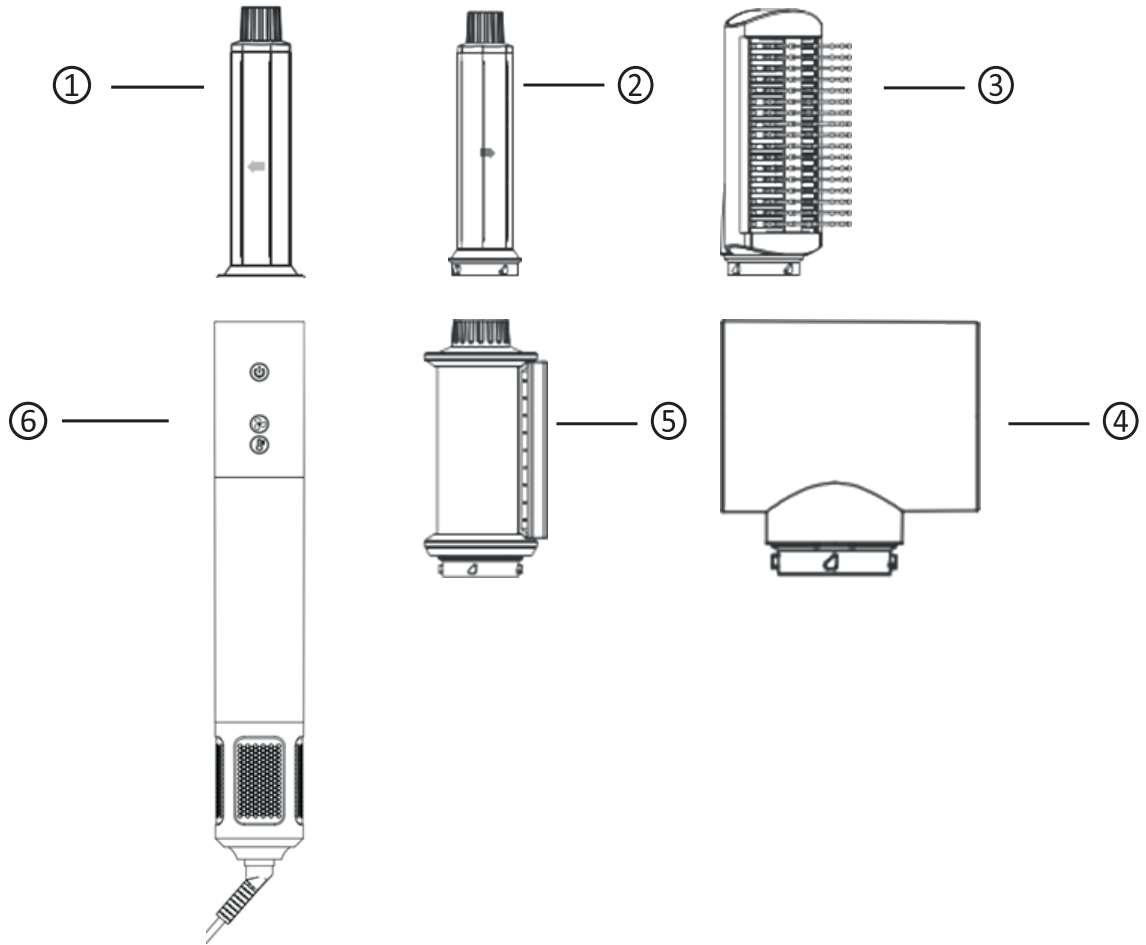

1. Bukle Başlığı: Sol
2. Bukle Başlığı: Sağ
3. Düzleştirme Fırçası
4. Hızlı Kurutma başlığı.
5. Kurutma+ Elektriklenmeyi Önleyen Düzleştirici Başlık
6. Tutma Sapı

PARA TANIMLAMA

Bekleme Anahtarı

Yeşil Işık:Kapalı konum, Kırmızı Işık:Açık konum

Rüzgar Hızı Anahtarı

Yeşil Işık:Düşük hız, Sarı Işık:Orta hız, Kırmızı Işık:Yüksek hız

Sıcaklık Anahtarı

Yeşil Işık:Normal sıcaklık, Sarı Işık:Orta sıcaklık, Kırmızı Işık:Yüksek sıcaklık,
Sönük ışık:Soğuk hava

Hava Giriş Filtresi

Hava Çıkışı



SAÇ ŞEKİLLENDİRİCİ NASIL KULLANILIR?

BAŞLIKLARIN KULLANIMI

- Başlıkları takmak için; Ana gövdeye tamamen oturana kadar başlığı çevirin.
- Başlıkları değiştirmek için; Takılı başlığı serbest bırakmak için düğmeyi aşağıya çekin.

ŞEKİLLENDİRME BAŞLIKLARI

Adım 1

Saçlarınızdan bir tutam alın ve başlığı tutamın uçlarına yaklaştırın. Saçlar başlığın etrafına sarılmaya başlayacak.

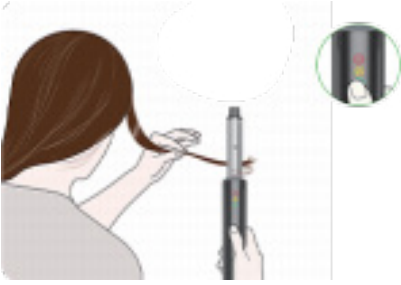

Adım 2

Saç şekillendiriciyi döndürmeden saçınıza doğru yaklaştırın.

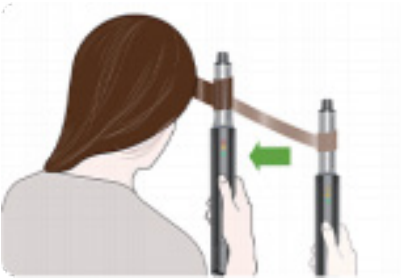

Adım 3

Soğuk hava, bukleleri sabitlemek için otomatik olarak etkinleştirilecektir. Saç şekillenme süresi tamamlandığında hava akımı otomatik olarak azalacaktır.

Bukleyi serbest bırakmak için cihazı aşağı doğru hareket ettirin.

Bukle yönünü değiştirmek için başlığın soğuk ucunu çevirin.



TEMİZLİK VE BAKIM

- Cihazı temizlemeden önce fişini prizden çıkarın ve soğumasını bekleyin.
- Nemli bir bezle dış yüzeyi silin.
- Hava girişini ve çıkışını tüylerden veya tozdan temiz tutun.
- Aşındırıcı temizlik malzemeleri kullanmayın.

Temizlik ve Bakım

Hava çıkışını temizlerken lütfen ürünün elektrik fişine takılı olmadığından emin olunuz. Lütfen başlık aparatını çıkarınız.

Hava çıkışında ki aparatı temizlemek için pamuklu çubuk kullanabilirsiniz ve nemli bir bez ile silebilirsiniz.

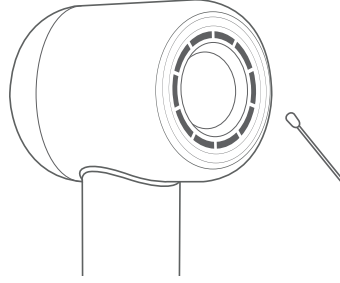

Hava girişini temizlerken ürünün tıkalı olmadığından emin olunuz.

Hava girişinde ki aparatları pamuklu çubuk veya diş fırçası yardımı ile temizleyebilirsiniz.

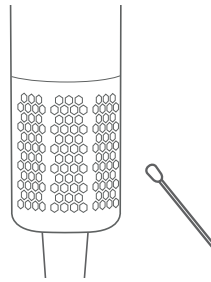

KULLANIM TALİMATLARI VE UYARILAR

SAÇ ŞEKİLLENDİRİCİ KULLANIM:

- 1.Saç şekillendirici sürekli hava üretmiyorsa ve kablo veya fiş hasar görmüşse veya ısınmışsa ya da fiş prize gevşek oturuyorsa derhal kullanmayı bırakın.
2. Hava girişine veya çıkışına asla yabancı cisimler sokmayın.
3. Saç şekillendiriciyi benzen, tiner, spreyleyler gibi yanıcı maddelerin yakınında kullanmayın. 4. Saç şekillendiriciyi elleriniz ıslakken kullanmayın.
5. Saç şekillendiriciyi yüksek nemli bir alanda kullanmayın veya yerleştirmeyin. Saç şekillendiriciyi suya . 6.Bu cihaz, fiziksel, duyuşsal veya zihinsel engelli kişiler (çocuklar dahil) tarafından kullanılmak üzere tasarlanmamıştır.
- Güvenliklerinden sorumlu bir kişi tarafından cihazın kullanımına ilişkin gözetim veya talimat verilmediği sürece, zihinsel yetenekleri veya deneyim ve bilgi eksikliği.
- 7.Cihazı ve kablosunu 8 küçük çocukların erişemeyeceği yerlerde saklayınız.

SAÇ ŞEKİLLENDİRİCİ ONARIM:

- 1.Saç şekillendiriciyi kendi başınıza onarmaya, sökmeye veya değiştirmeye çalışmayın.
2. Besleme kablosu hasar görmüşse, bir tehlikeyi önlemek için üretici, servis temsilcisi veya benzer şekilde kalifiye kişiler tarafından değiştirilmelidir.
3. Kablo veya fiş hasarlıysa, derhal kullanmayı bırakın ve yetkili bir servis merkezine başvurun.

DİKKAT:

- 1.Ellerinizi hava çıkışlarının üzerine koymayın veya hasarlıysa kullanmayın. Yanabilirsiniz.
- 2.Saç şekillendiriciyi sadece insan saçını kurutmak ve şekillendirmek için kullanın. Sekiz yaşın altındaki çocuklar için yetişkin gözetiminde kullanın.
3. Hasar görmüşse saç şekillendiriciyi kullanmayın.
4. Kullanım sırasında ve sonrasında ısınacağından ataşmana dokunmayın.
5. Saçların hava girişlerine çekilmediğinden emin olun.
6. Saç stilini temizlemek için tiner, benzen veya başka bir çözücü kullanmayın.
7. Bu saç şekillendirici otomatik bir aşırı ısınma koruma cihazı ile donatılmıştır. saç şekillendirici aşırı ısınır, soğuk hava üretecektir. prizden çıkarın.
- 8.Tekrar kullanmadan önce birkaç dakika soğumasını bekleyin. Tekrar çalıştırmadan önce hava giriş ve çıkışlarında tüy, saç vb. olmadığından emin olun.

SORUN GİDERME:

1. CİHAZ ÇALIŞMIYOR:

Prizin çalıştığından emin olunuz.

Güç düğmesinin doğru pozisyonda olduğundan emin olunuz.

2. CİHAZ AŞIRI ISINIYOR:

Hava girişinin tüy veya tozla tıkanmadığından emin olunuz.

Cihazı bir süre dinlendirin ve tekrar deneyiniz.

3. ANORMAL SESLER VEYA TİTREŞİMLER:

Cihazı derhal kapatın ve en yakın teknik servis noktasına başvurunuz.

TEKNİK DESTEK:

- Ürününüz, satın alma tarihinden itibaren 2 yıl boyunca üretim hatalarına karşı garanti kapsamındadır.
- Garanti yalnızca orjinal satın alma belgesi ibraz edildiğinde geçerlidir.
- Yanlış kullanım, aşırı yüklenme, yanlış bakım veya yetkisiz müdahale garanti kapsamı dışında kalır.

Sorularınız ve önerileriniz için bize ulaşın



0850 886 66 86

ÜRETİCİ FİRMA

MA Elektronik A.Ş
Mimaroba Mah. Emirşah Sk. No:8
Büyüççekmece / İstanbul
0850 886 66 86

TEDARİKÇİ FİRMA

AKD ELEKTRONİK SAN. VE TİC. LTD. STİ.
Büyüçşehir Mah. Beylikdüzü Cad. NO: 5/1 İÇ KAPI NO: 33
Beylikdüzü / İstanbul TÜRKİYE

www.maelektronik.com.tr

Aşağıdaki şartlar sadece TÜRKİYE CUMHURİYETİ'nde geçerlidir.

- 1- Garanti süresi malın teslim tarihinden başlar ve iki yıldır.
- 2- Bütün parçaları dahil olmak üzere malın tamamı garanti süresince garanti kapsamındadır.
- 3- Malın garanti süresi içerisinde arızalanması durumunda, tamirde geçen süre garanti süresine eklenir. Malın tamir süresi en fazla 20 iş günüdür.
- 4- Malın kullanma kılavuzunda yer alan hususlara aykırı kullanılmasından kaynaklanan arızalar garanti kapsamı dışındadır.
- 5- Bu garanti kazalardan, müşteriye tesliminden sonra taşınmadan, yanlış ve kötü kullanımdan, ihmalden, doğal afetlerden, yangından, mücbir sebeplerden elektrik voltajındaki düzensizliklerden, garanti belgesi üzerindeki tahribatlardan, ürün üzerindeki orijinal seri numaralarının kaldırıldığı veya bunlara benzer sebeplerden ya da Kullanım Kılavuzuna uymayan çalıştırma şekillerinden kaynaklanan arızalarda kullanılmaz veya geçerli değildir. Ma Elektronik Sanayi ve Ticaret A.Ş. kendisi tarafından Onvo ürünlerini tamir etmek üzere yetki verilmemiş bir tamirhane vs'nin üründe sebep olduğu arızalara garanti vermez.
- 6- Satıcı firma tarafından onaylanan garanti belgesini, arıza halinde servisimize göstermek üzere saklayınız.
- 7- Satıcı tarafından bu Garanti Belgesinin verilmemesi durumunda, tüketici Gümrük ve Ticaret Bakanlığı Tüketicinin Korunması ve Piyasa Gözetimi Genel Müdürlüğüne başvurabilir.
- 8- Tüketici, garantiden doğan haklarının kullanılması ile ilgili olarak çıkabilecek uyuşmazlıklarda yerleşim yerinin bulunduğu veya tüketici işleminin yapıldığı yerdeki Tüketici Hakem Heyetine veya Tüketici Mahkemesine başvurabilir.
- 9- Ürünün montajı ve nakliyesi ürün fiyatına dahil değildir.

Tüketicinin seçimlik hakları**KANUN MADDE 11-**

- (1) Malın ayıplı olduğunun anlaşılması durumunda tüketici;
 - a) Satılanı geri vermeye hazır olduğunu bildirerek sözleşmeden dönme,
 - b) Satılanı alıkoymuş ayıp oranında satış bedelinden indirim isteme,
 - c) Aşırı bir masraf gerektirmediği takdirde, bütün masrafları satıcıya ait olmak üzere satılanın ücretsiz onarılmasını isteme,
 - ç) İmkân varsa, satılanın ayıpsız bir misli ile değiştirilmesini isteme, seçimlik haklarından birini kullanabilir. Satıcı, tüketicinin tercih ettiği bu talebi yerine getirmekle yükümlüdür.
- (2) Ücretsiz onarım veya malın ayıpsız misli ile değiştirilmesini hakları üretici veya ithalatçıya karşı da kullanılabilir. Bu fıkradaki hakların yerine getirilmesi konusunda satıcı, üretici ve ithalatçı müteselsilen sorumludur. Üretici veya ithalatçı, malın kendisi tarafından piyasaya sürülmesinden sonra ayıbın düğüğünü ispat ettiği takdirde sorumlu tutulmaz.
- (3) Ücretsiz onarım veya malın ayıpsız misli ile değiştirilmesinin satıcı için orantısız güçlükleri beraberinde getirecek olması halinde tüketici, sözleşmeden dönme veya ayıp oranında bedelden indirim haklarından birini kullanabilir. Orantısızlığın tayininde malın ayıpsız değeri ayıbın önemli ve diğer seçimlik haklara başvurmanın tüketici açısından sorun teşkil etmeyeceği gibi hususlar dikkate alınır.
- (4) Ücretsiz onarım veya malın misli değiştirilmesi haklarından birinin seçilmesi durumunda bu talebin satıcıya, üreticiye veya ithalatçıya yöneltilmesinden itibaren azami otuz iş günü, konut ve tatil amaçlı taşınmazlarda ise altmış iş günü içinde yerine getirilmesi zorunludur. Ancak, bu Kanunun 58 inci maddesi uyarınca çıkarılan yönetmelik ekli listede yer alan mallara ilişkin, tüketicinin ücretsiz onarım talebi, yönetmelikte belirtilen azami tamir süresi içinde yerine getirilir. Aksi halde tüketici diğer seçimlik haklarını kullanmakta serbesttir.
- (5) Tüketicinin sözleşmeden dönme veya ayıp oranında bedelden indirim hakkını seçtiği durumlarda, ödemiş olduğu bedelin tümü veya bedelden yapılan indirim tutarı derhal tüketiciye iade edilir.
- (6) Seçimlik hakların kullanılması nedeniyle ortaya çıkan tüm masraflar, tüketicinin seçtiği hakkı yerine getiren tarafça karşılanır. Tüketici bu seçimlik haklarından biri ile birlikte 11/1/2011 tarihli ve 6098 sayılı Türk Borçlar Kanunu hükümleri uyarınca tazminat da talep edebilir.

Tüketicinin Garanti ile ilgili Hakları**Ücretsiz onarım hakkı****YÖN. MADDE 8 -**

- (1) Tüketicinin, Kanunun 11 inci maddesinde yer alan seçimlik haklarından ücretsiz onarım hakkını seçmesi durumunda satıcı; işçilik masrafı, değiştirilen parça bedeli ya da başka herhangi bir ad altında hiçbir ücret talep etmeksizin malın onarımını yapmak veya yaptırmakla yükümlüdür.
- (2) Tüketicinin ücretsiz onarım hakkını ücretsiz veya ithalatçıya karşı da kullanabilir. Satıcı, üretici ve ithalatçı tüketicinin bu hakkını kullanmasından müteselsilen sorumludur.

Tüketicinin diğer hakları**YÖN. MADDE 9 -**

- (1) Tüketicinin, ücretsiz onarım hakkını kullanmasına rağmen malın;
 - a) Garanti süresi içinde tekrar arızalanması,
 - b) Tamiri için gereken azami sürenin aşılması,
 - c) Tamirinin mümkün olmadığının, yetkili servis istasyonu, satıcı, üretici veya ithalatçı tarafından bir raporla belirlenmesi, durumlarında; tüketici malın bedel iadesini, ayıp oranında bedel indirimli veya malın ayıpsız misli ile değiştirilmesini satıcıdan talep edebilir. Satıcı, tüketicinin talebini reddedemez. Bu talebin yerine getirilmemesi durumunda satıcı, üretici ve ithalatçı müteselsilen sorumludur.
- (2) Tüketicinin sözleşmeden dönme veya ayıp oranında bedel indirim hakkını seçtiği durumlarda, satıcı, malın bedelinin tümünü veya bedelden yapılan indirim tutarını derhal tüketiciye iade etmek zorundadır. Tüketicinin, malın ayıpsız misli ile değiştirilmesi hakkını seçmesi durumunda ise satıcı, üretici veya ithalatçı, malın ayıpsız misli ile değiştirilmesi talebinin kendilerine bildirilmesinden itibaren azami otuz iş günü içerisinde, bu talebi yerine getirmek zorundadır.
- (3) Bu maddenin birinci fıkrasının (c) bendinde belirtilen raporun, arızanın bildirim tarihinden itibaren o mala ilişkin azami tamir süresi içerisinde düzenlenmesi zorunludur.

Değiştirilen ürünün garanti süresi**YÖN. MADDE 10-**

Garanti uygulaması sırasında değiştirilen malın garanti süresi, satın alınan malın kalan garanti süresi ile sınırlıdır. Ancak kalan garanti süresi bir yıldan az ise değiştirilen mal için en az bir yıl garanti süresi verilmek zorundadır.

Kullanım hatası**YÖN. MADDE 11-**

- (1) Tüketicinin malı tanıtmaya ve kullanma kılavuzunda yer alan hususlara aykırı olarak kullanılmasından kaynaklanan arızalar hakkında Yönetmeliğin 8 ve 9 uncu madde hükümleri uygulanamaz.
- (2) Arızalarda kullanım hatasının bulunup bulunmadığı, yetkili servis istasyonları, yetkili servis istasyonunun mevcut olmaması halinde sırasıyla; bu malın satıcısı, ithalatçısı veya üreticisinden birisi tarafından o mala ilişkin azami tamir süresi içerisinde düzenlenen raporla belirlenmesi ve bu raporun bir nüshasının tüketiciye verilmesi zorunludur.
- (3) Tüketiciler, bu maddenin ikinci fıkrasında belirtilen rapora ilişkin olarak bilirkişi tarafından tespit yapılması talebiyle uyuşmazlığın parasal değerini dikkate alarak tüketici hakem heyetine ve tüketici mahkemesine başvurabilir.

Üretici, ithalatçı ve satıcının sorumluluğu**SSH YÖN. MADDE 14 -**

- (1) Üretici veya ithalatçılar, yetkili servis istasyonlarının ayrı bir tüzel kişiliği olsa dahi, satış sonrası hizmetlerin sağlanmasından ve yürütülmesinden yetkili servis istasyonları ile birlikte müteselsilen sorumludur.
- (2) Satış sonrası hizmetler, malın niteliğine göre kullanıldığı yerlerde de sağlanabilir.
- (3) Tüketicinin bulunduğu il sınırları içerisinde yetkili servis istasyonu olmaması durumunda üretici veya ithalatçılar; malın kullanım ömrü süresince, bakım ve onarımıyla ilgili olarak tüketicilerden nakliye, posta, kargo veya yetkili servis elemanlarının ulaşım gideri gibi herhangi bir ilave ücret talep edemezler.
- (4) Malın garanti süresi içerisinde yetkili servis istasyonuna veya satıcıya tesliminden itibaren arızasının on iş günü içerisinde giderilmemesi halinde, üretici veya ithalatçı; malın tamiri tamamlanıncaya kadar, benzer özelliklere sahip başka bir malı tüketicinin kullanımına tahsis etmek zorundadır.
- (5) İthalatçının herhangi bir şekilde ticari faaliyetinin sona ermesi halinde bakım ve onarım hizmetlerinin sunulmasından garanti süresi boyunca satıcı, üretici ve yeni ithalatçı müteselsilen sorumludur. Garanti süresi geçtikten sonra ise kullanım ömrü süresince bakım ve onarım hizmetlerini üretici veya yeni ithalatçı sunmak zorundadır.

28.11.2013 tarih ve 6502 sayılı Tüketicinin Korunması Hakkında Kanuna dayanılarak Tüketicinin Korunması ve Piyasa Gözetimi Genel Müdürlüğü tarafından yayımlanan yönetmelikler kapsamında hazırlanmıştır.

Ma Elektronik San. ve Tic. A.Ş bu ürünü teslim tarihinden itibaren, garanti şartları dahilinde kanuni süre olan (2) iki sene süresince garanti eder.

Malın:

Cinsi : SAÇ ŞEKİLLENDİRİCİ
Azami Tamir Süresi : 20 (yirmi) iş günüdür.
Modeli :
Markası :
Seri No :

Üretici veya İthalatçı Firmanın:

Unvanı : Ma Elektronik San. ve Tic. A.Ş.
Adresi : Mimaroba Mah. Emirşah Sk. No:8
Büyükcçekmece / İstanbul



Çağrı Merkezi : 0850 886 66 86

Web : www.onvo.com.tr - info@onvo.com.tr

Satıcı Firmanın:

Unvanı :
Adresi :
Telefonu :
Faks :
e-posta :
Fatura Tarih ve Sayısı :
Teslim Tarihi ve Yeri :
Kaşesi-İmzası :

Müşterinin:

Adı Soyadı (Unvanı) :
Adresi :
Telefonu :

Yetkili Servisin:

Unvanı :
Kaşesi - İmzası :

Size en yakın Yetkili Servis bilgisine ulaşmak için 0850 886 66 86 numaralı Çağrı Merkezimizi arayabilir veya Ticaret Bakanlığı'nın oluşturduğu www.servis.gov.tr adresini ziyaret edebilirsiniz.